

第 70 回 東海高等学校総合体育大会

剣道競技

期 日 令和 5 年 6 月 17 日 (土) 11 時 00 分
6 月 18 日 (日) 9 時 00 分

会 場 静岡市中央体育館

個人戦公式記録

男子個人戦

優勝	原 知 優	磐 田 東	静岡
2 位	藤 江 宥 心	浜 名	静岡
3 位	櫻 井 碧	池 新 田	静岡
3 位	下 田 治 輝	磐 田 東	静岡
5 位	甲 斐 叶 大	磐 田 東	静岡
5 位	浅 尾 竜 太 朗	三 重	三重
5 位	古 山 想 羅	济 美	岐阜
5 位	竹 村 響	岡 崎 城 西	愛知

女子個人戦

優勝	西 岡 伽 弥 乃	岡 崎 城 西	愛知
2 位	柴 田 唯 凧	星 城	愛知
3 位	喜 多 美 月	鈴 鹿	三重
3 位	若 尾 樺 子	高 山 西	岐阜
5 位	森 谷 真 衣	桜 丘	愛知
5 位	佐 藤 寿 姫	济 美	岐阜
5 位	山 崎 優 月	池 新 田	静岡
5 位	三 枝 小 梅	東 海 大 翔 洋	静岡

男子個人戦

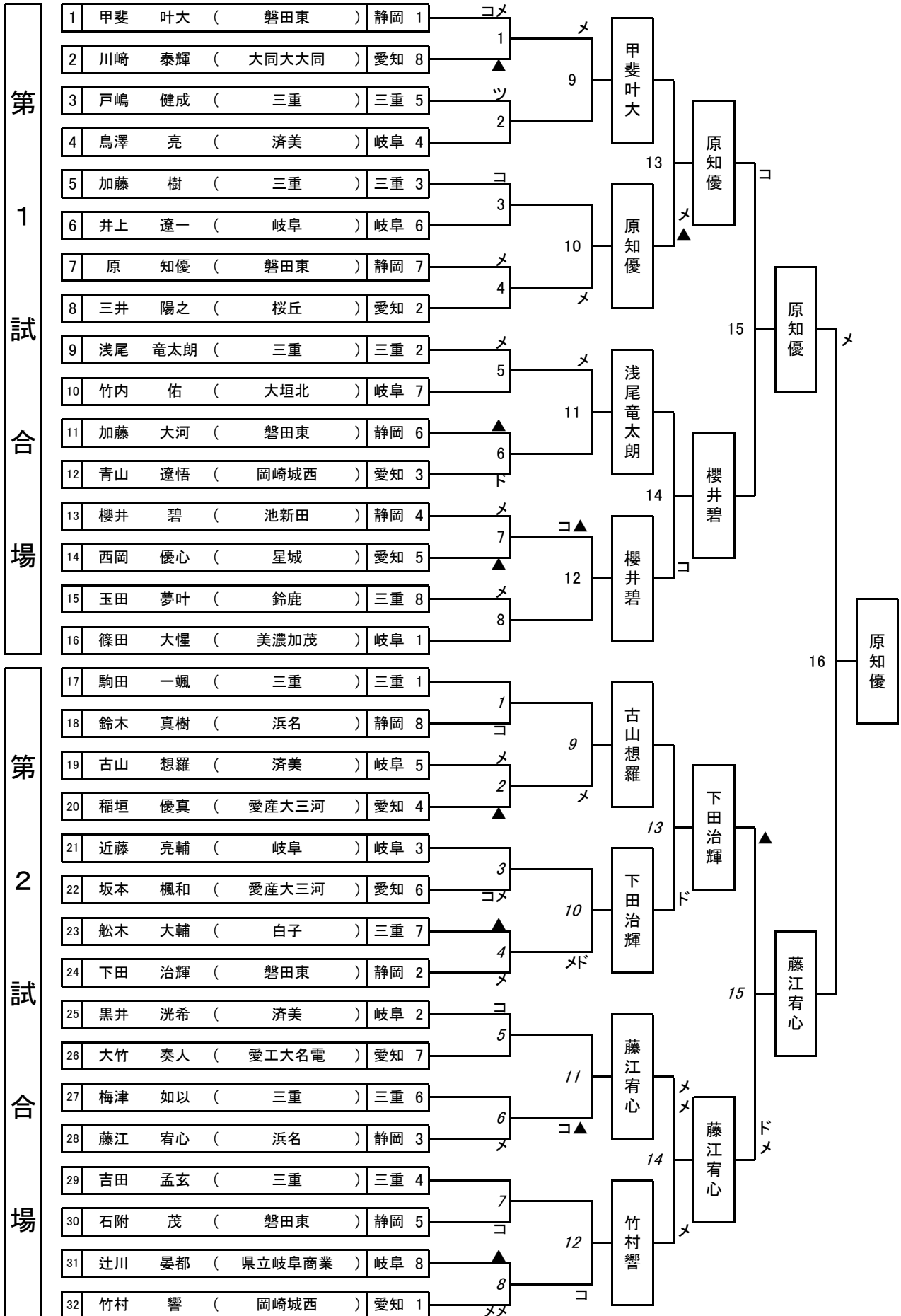

男子個人戦

第 1 試合場																									
順番	選手名			成績												選手名									
				勝敗	反則				部位	延長	部位	反則						勝敗							
					1	2	3	4				1	2	3	1				2	3	4				
1	甲斐	叶大	(磐田東)	静岡	○					コ	メ							▲			△	川崎	泰輝	(大同大大同)	愛知
2	戸嶋	健成	(三重)	三重	○					ツ				延							△	鳥澤	亮	(済美)	岐阜
3	加藤	樹	(三重)	三重	○					コ				延							△	井上	遼一	(岐阜)	岐阜
4	原	知優	(磐田東)	静岡	○					メ				延							△	三井	陽之	(桜丘)	愛知
5	浅尾	竜太郎	(三重)	三重	○					メ				延							△	竹内	佑	(大垣北)	岐阜
6	加藤	大河	(磐田東)	静岡	△	▲								ド							○	青山	遼悟	(岡崎城西)	愛知
7	櫻井	碧	(池新田)	静岡	○					メ				延				▲			△	西岡	優心	(星城)	愛知
8	玉田	夢叶	(鈴鹿)	三重	○					メ				延							△	篠田	大惺	(美濃加茂)	岐阜
9	甲斐	叶大	(磐田東)	静岡	○					メ				延							△	戸嶋	健成	(三重)	三重
10	加藤	樹	(三重)	三重	△									延	メ						○	原	知優	(磐田東)	静岡
11	浅尾	竜太郎	(三重)	三重	○					メ				延							△	青山	遼悟	(岡崎城西)	愛知
12	櫻井	碧	(池新田)	静岡	○	▲				コ											△	玉田	夢叶	(鈴鹿)	三重
13	甲斐	叶大	(磐田東)	静岡	△									延	メ			▲			○	原	知優	(磐田東)	静岡
14	浅尾	竜太郎	(三重)	三重	△									延	コ						○	櫻井	碧	(池新田)	静岡
準決	原	知優	(磐田東)	静岡	○					コ				延							△	櫻井	碧	(池新田)	静岡
決勝	原	知優	(磐田東)	静岡	○					メ				延							△	藤江	宥心	(浜名)	静岡

第 2 試合場																									
順番	選手名			成績												選手名									
				勝敗	反則				部位	延長	部位	反則						勝敗							
					1	2	3	4				1	2	3	1				2	3	4				
1	駒田	一颯	(三重)	三重	△									延	コ					○	鈴木	真樹	(浜名)	静岡	
2	古山	想羅	(済美)	岐阜	○					メ				延				▲			△	稲垣	優真	(愛産大三河)	愛知
3	近藤	亮輔	(岐阜)	岐阜	△									コ	メ						○	坂本	楓和	(愛産大三河)	愛知
4	船木	大輔	(白子)	三重	△	▲								延	メ						○	下田	治輝	(磐田東)	静岡
5	黒井	洸希	(済美)	岐阜	○					コ											△	大竹	奏人	(愛工大名電)	愛知
6	梅津	如以	(三重)	三重	△									延	メ						○	藤江	宥心	(浜名)	静岡
7	吉田	孟玄	(三重)	三重	△									延	コ						○	石附	茂	(磐田東)	静岡
8	辻川	晏都	(県立岐阜商業)	岐阜	△	▲									メ	メ					○	竹村	響	(岡崎城西)	愛知
9	鈴木	真樹	(浜名)	静岡	△									メ							○	古山	想羅	(済美)	岐阜
10	坂本	楓和	(愛産大三河)	愛知	△									メ	ド						○	下田	治輝	(磐田東)	静岡
11	黒井	洸希	(済美)	岐阜	△									コ				▲			○	藤江	宥心	(浜名)	静岡
12	石附	茂	(磐田東)	静岡	△									延	コ						○	竹村	響	(岡崎城西)	愛知
13	古山	想羅	(済美)	岐阜	△									延	ド						○	下田	治輝	(磐田東)	静岡
14	藤江	宥心	(浜名)	静岡	○					メ	メ			延	メ						△	竹村	響	(岡崎城西)	愛知
準決	下田	治輝	(磐田東)	静岡	△	▲								ド	メ						○	藤江	宥心	(浜名)	静岡

女子個人戦

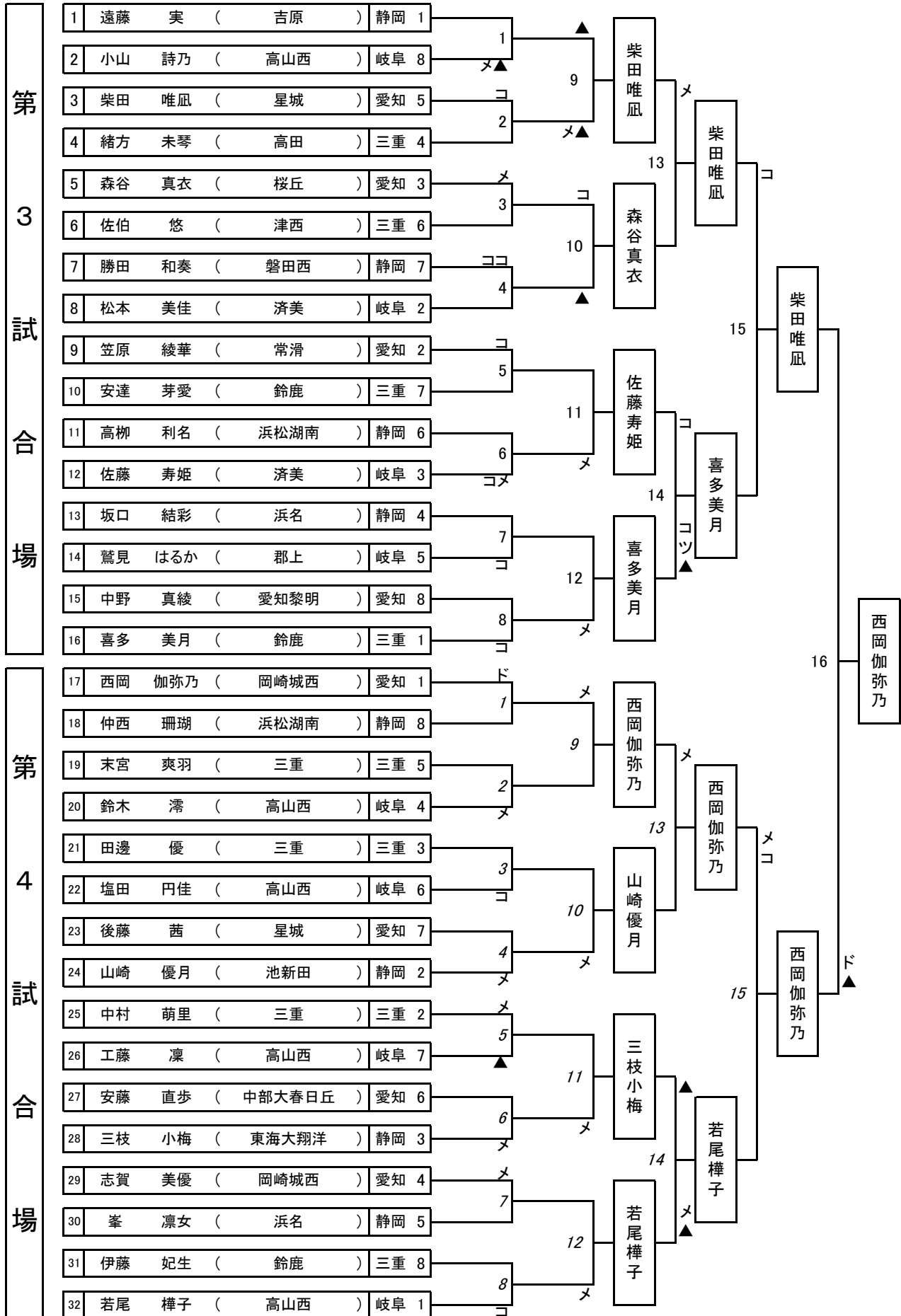

女子個人戦

第 3 試合場																				
順番	選手名			成績												選手名				
				勝敗	反則				部位	延長	部位	反則						勝敗		
					1	2	3	4				1	2	3	1				2	3
1	遠藤 実 (吉原)	静岡	△						延	メ					▲			○	小山 詩乃 (高山西)	岐阜
2	柴田 唯凧 (星城)	愛知	○					コ	延									△	緒方 未琴 (高田)	三重
3	森谷 真衣 (桜丘)	愛知	○					メ	延									△	佐伯 悠 (津西)	三重
4	勝田 和奏 (磐田西)	静岡	○					コ	コ									△	松本 美佳 (済美)	岐阜
5	笠原 綾華 (常滑)	愛知	○					コ	延									△	安達 芽愛 (鈴鹿)	三重
6	高柳 利名 (浜松湖南)	静岡	△							コ	メ							○	佐藤 寿姫 (済美)	岐阜
7	坂口 結彩 (浜名)	静岡	△							コ								○	鷺見 はるか (郡上)	岐阜
8	中野 真綾 (愛知黎明)	愛知	△							コ								○	喜多 美月 (鈴鹿)	三重
9	小山 詩乃 (高山西)	岐阜	△	▲					延	メ					▲			○	柴田 唯凧 (星城)	愛知
10	森谷 真衣 (桜丘)	愛知	○					コ							▲			△	勝田 和奏 (磐田西)	静岡
11	笠原 綾華 (常滑)	愛知	△						延	メ								○	佐藤 寿姫 (済美)	岐阜
12	鷺見 はるか (郡上)	岐阜	△						延	メ								○	喜多 美月 (鈴鹿)	三重
13	柴田 唯凧 (星城)	愛知	○					メ	延									△	森谷 真衣 (桜丘)	愛知
14	佐藤 寿姫 (済美)	岐阜	△					コ	延	コ	ツ	▲						○	喜多 美月 (鈴鹿)	三重
準決	柴田 唯凧 (星城)	愛知	○					コ	延									△	喜多 美月 (鈴鹿)	三重
決勝	柴田 唯凧 (星城)	愛知	△						延	ド					▲			○	西岡 伽弥乃 (岡崎城西)	愛知

第 4 試合場																				
順番	選手名			成績												選手名				
				勝敗	反則				部位	延長	部位	反則						勝敗		
					1	2	3	4				1	2	3	1				2	3
1	西岡 伽弥乃 (岡崎城西)	愛知	○					ド										△	仲西 珊瑚 (浜松湖南)	静岡
2	末宮 爽羽 (三重)	三重	△						延	メ								○	鈴木 滯 (高山西)	岐阜
3	田邊 優 (三重)	三重	△							コ								○	塩田 円佳 (高山西)	岐阜
4	後藤 茜 (星城)	愛知	△						延	メ								○	山崎 優月 (池新田)	静岡
5	中村 萌里 (三重)	三重	○					メ	延						▲			△	工藤 凜 (高山西)	岐阜
6	安藤 直歩 (中部大春日丘)	愛知	△						延	メ								○	三枝 小梅 (東海大翔洋)	静岡
7	志賀 美優 (岡崎城西)	愛知	○					メ	延									△	峯 凜女 (浜名)	静岡
8	伊藤 妃生 (鈴鹿)	三重	△						延	コ								○	若尾 樺子 (高山西)	岐阜
9	西岡 伽弥乃 (岡崎城西)	愛知	○					メ	延									△	鈴木 滯 (高山西)	岐阜
10	塩田 円佳 (高山西)	岐阜	△						延	メ								○	山崎 優月 (池新田)	静岡
11	中村 萌里 (三重)	三重	△						延	メ								○	三枝 小梅 (東海大翔洋)	静岡
12	志賀 美優 (岡崎城西)	愛知	△						延	メ								○	若尾 樺子 (高山西)	岐阜
13	西岡 伽弥乃 (岡崎城西)	愛知	○					メ	延									△	山崎 優月 (池新田)	静岡
14	三枝 小梅 (東海大翔洋)	静岡	△	▲					延	メ					▲			○	若尾 樺子 (高山西)	岐阜
準決	西岡 伽弥乃 (岡崎城西)	愛知	○					メ	コ									△	若尾 樺子 (高山西)	岐阜